

BODY×LINK

Link your body

MB-PHB

プロフェッショナルヘックスバーWOT

組立説明書

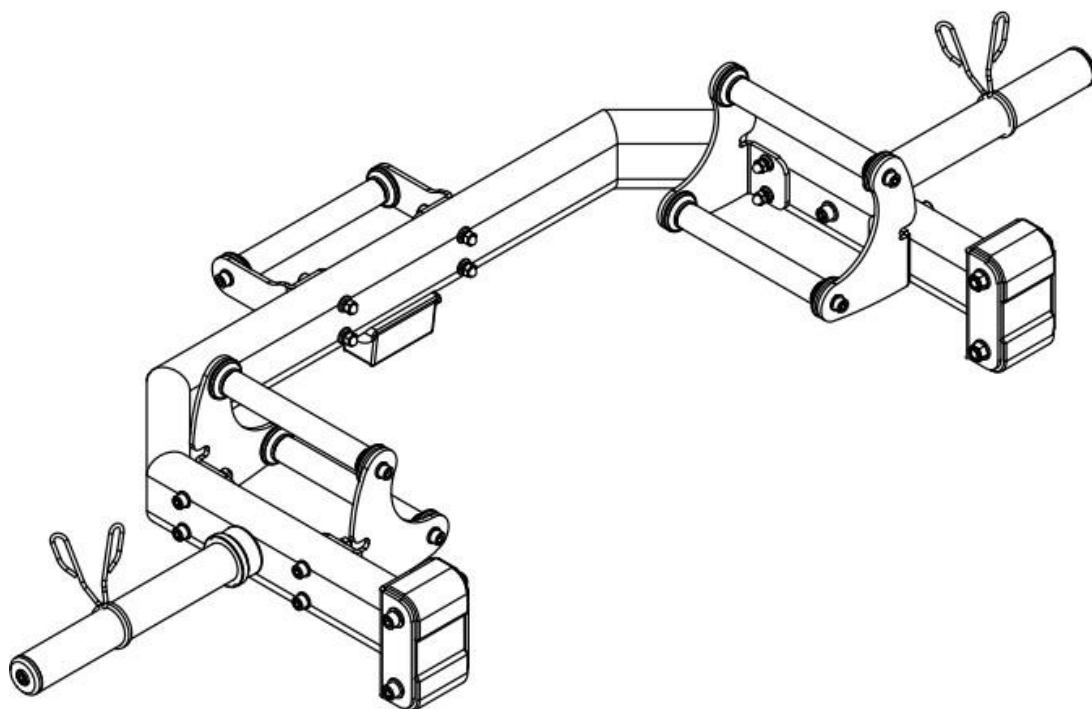

CAUTION!

ご使用前に、このマニュアルのすべての注意事項と指示をお読みください。

20240115-V1.0

お客様各位

このたびは、BoDY LINK 製品をお買い求めいただき誠にありがとうございます。
※製品の組立に関して以下の事項にご注意ください。

※重要注意事項ですので必ずお読みください。

- お届けいたしました製品に万が一不備および欠品などがあつた場合のご対応は宅急便にて行います。
※部品などのお届けに2~3日ほど日数がかかりますのでご了承ください。
- お届けより1年間を経過した場合はクレーム等をお受け致しかねますのでご注意ください。
また、交換・修理に関しましては同封の製品保証書の内容に限ります。
- 組立には危険が伴いますので必ず2人以上で十分注意して組立を行ってください。
- 工具は一部付属していませんのでお客様方で組立に必要な工具をご用意ください。
- 外箱は交換や返品の際に必要となりますので組立が終わるまでは保管してください。
- ご返品の際は、ご返品いただいた製品の状態によりご返金できない場合があります。
(梱包や製品の傷の有無などの状態を確認させていただきます。)

製品に関する安全上の警告注意事項

- 本製品は大型施設等のご使用には適していません。
- 本製品は室内専用となります。屋外での使用はおやめください。
- 直射日光のあたる場所に設置した場合、シートなどが変色する場合がございます。
- トレーニング器具の設置は周囲に十分なスペースを確保し危険物や貴重品等を付近から遠ざけ
水平な床に設置し安定していることをご確認ください。
- ウェイトトレーニングは危険が伴いますので専門トレーナーの指導に従い補助の方をつけて
正しい方法で行ってください。
- トレーニング器具は1人用です。同時に2名以上でのご使用はできません。
また器具によじ登るなど通常の使用法以外での無理なトレーニングは決して行わないでください。
- トレーニング器具は子供やペットにとっては例え使用していない状態であっても非常に危険な物になりますので
決して近づけないでください。
- 障がいをお持ちの方のご使用に際しては専門家か医師の付き添いのもとご使用ください。
- めまいや吐き気など身体の調子が良くないような状態が起こった場合は、直ちにトレーニングを中止し
専門の医師にご相談ください。
- 本製品を改造、部品の装着をした場合、保証適応外になる場合がございますので
製品の改造・部品の装着はおやめください。

組立時のご注意

1. パーツの向きなどを間違ってつけたままご使用になると大変危険ですのでご注意ください。
2. 組み立て方により製品が歪む場合があります。歪みが発生した時は、一度ボルトを緩めて本体をゆすってから締めなおすと改善される可能性があります。
3. いくつかのパーツはすでに工場に取り付けてある場合があります。
4. 商品を組み立てる際に倒れる恐れがあるパーツがございますので必ず2人以上で組立を行ってください。
5. 可動部分のボルトを締めすぎると可動不良・破損の原因となります。

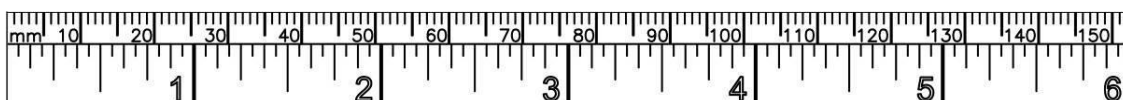

ボルトの長さはヘッド部分（六角部分等）を除いた長さとなります。

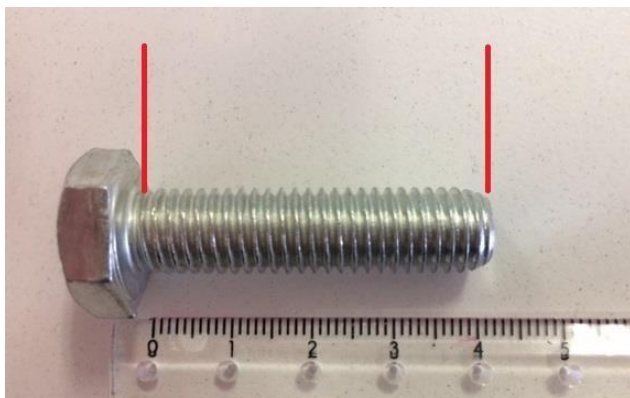

ご使用時のご注意

1. トレーニング開始前にストレッチなどの準備運動を行ってください。
2. 使用中はすべての可動部に物や指、頭、髪の毛、四肢を近づけないでください。
3. 本製品にトレーニング以外の強い衝撃を与えたり、重いものを載せたりしないでください。
4. トレーニング量及び重量は徐々に増やし、無理なトレーニングはしないでください。怪我等の危険があります。
5. 飲酒後のトレーニングは絶対にしないでください。
6. トレーニング時は必ず運動靴を履き、運動に適した服装でご使用ください。また、可動部に巻き込まれる場合がありますので、紐類の無い服装をして下さい。
7. 時計、ネックレス、ブレスレット等のアクセサリー類は必ず外してご使用下さい。
8. トレーニングは、なるべく食後 1~2 時間後に行ってください。食後すぐのトレーニング及びトレーニング後 30 分の食事は控えて下さい。
9. 耐荷重の制限内の重量であっても勢いよく投げたりした場合、破損する恐れがあります。

メンテナンス

1. トレーニング後はマシンに付いた汗などを綺麗に拭きとってください。汗などの水分が残っていると錆・早期破損の原因となります。
2. ボルトナットはご使用されると緩みが出てくる場合がありますので、ボルトナットは定期的に増し締めしてください。
3. 溶接部分にクラック(裂け目・狭い割れ目)などがいないか点検してください。
4. 定期的保守点検を実行することはご使用者の安全を確保し、機材の破損を軽減しますので必ず実行していただきますようお願いいたします。
5. メンテナンスを行う際、アルコール、中性洗剤等は使用しないでください。

メンテナンスお勧め工具

- ・市販のパーツクリーナー＝古くなった油汚れを落とします。
 - ・市販のシリコンスプレー、潤滑油＝摩擦破損を軽減します。
 - ・エアブロー＝細かい粉クズ等を除去します。
 - ・市販錆止めタッチペン＝塗装がはがれた部分に塗ると錆の防止になります。
 - ・ウエス(布)＝製品にたまるホコリを拭きとります。
- ※スプレーの過剰添付には十分ご注意ください。

商品サイズ

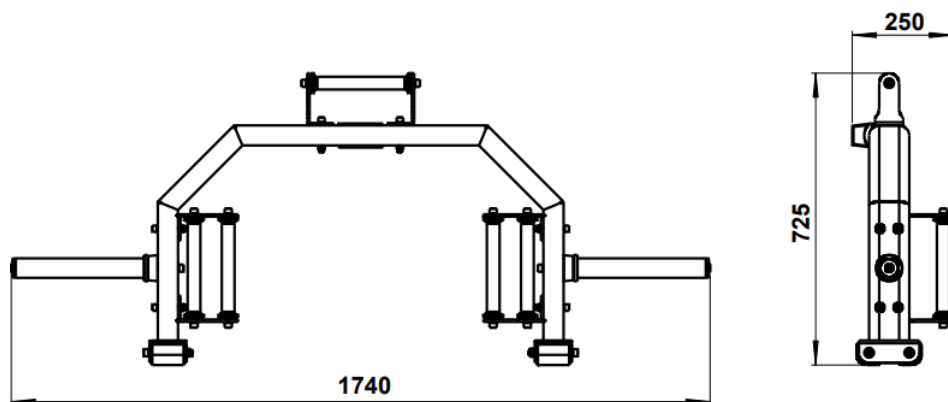

商品詳細

名称	プロフェッショナル ヘックスバー WOT	本体寸法	1740*725*250mm
耐荷重	240kgまで	保証期間	1年間
商品重量	32KG	製造国	中国

※製品の仕様、外見などは、改良のため予告なしに変更する場合がございますので予めご了承下さい。

販売元: 株式会社BoDY LINK

大阪府岸和田市木材町 9-15

TEL 072-447-8882

FAX072-447-8883

PARTS LIST

一部の部品は予め取り付けられている場合がございますので予めご了承ください。

KEY NO.	PART DESCRIPTION	SPEC	Q'TY
1	メインフレーム		1
2	ハンドルピポッドシャフト		5
3	ハンドルグリップ		5
4	ウエイトシャフト		2
5	トップグリップアングル	130×66×70×6	2
6	レフトグリップアングル	150×66×195×6	2
7	ライトグリップアングル	150×66×195×6	2
8	オリンピックスリーブ		2
9	プラスチックフット	No1に取り付け済み	2
10	ブッシング	No3に取り付け済み	10
11	ラバーブロック	No1に取り付け済み	1
12	ラバードーナツ	φ62×φ24.5×25	2
13	インナーヘックスボルト	M12×25	2
14	インナーヘックスボルト	M12×110 取り付け済み	4
15	インナーヘックスボルト	M10×75	12
16	インナーヘックスボルト	M10×25	12
17	インナーヘックスボルト	M8×35 取り付け済み	2
18	ワッシャー	φ12 ※一部取付済	10
19	ワッシャー	φ10	34
20	ワッシャー	φ8 取り付け済み	2
21	スプリングワッシャー	φ10	12
22	ナイロンナット	M12 取り付け済み	4
23	キャップナット	M10	12
24	グリップカラー	φ47	2
	Allen Wrench(Tool)	10#	1
	Allen Wrench(Tool)	8#	2

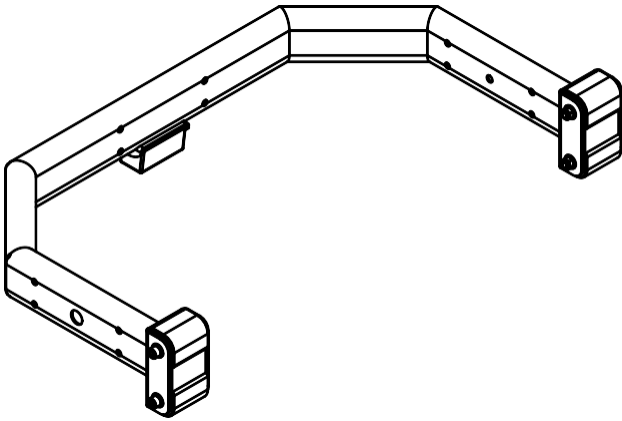

① × 1

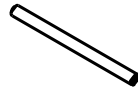

② × 5

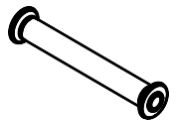

③ × 5

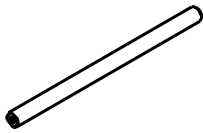

④ × 2



⑤ × 2



⑥ × 2



⑦ × 2

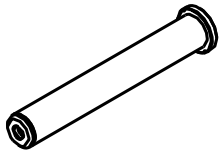

⑧ × 2



⑫ × 2



⑳ × 2

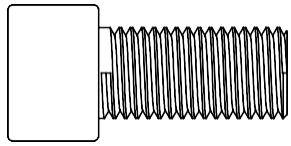

⑬ × 2

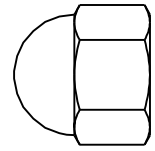
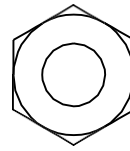

⑳ × 12

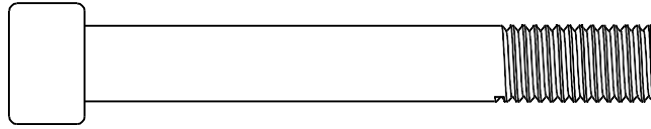

⑮ × 12

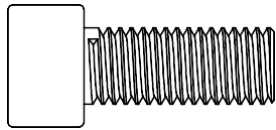

⑯ × 12

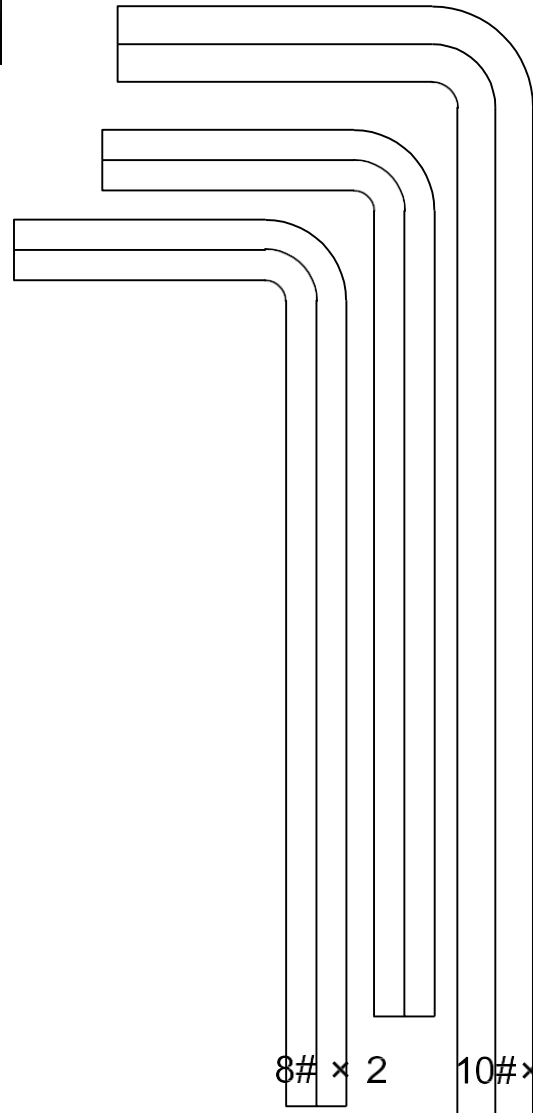

8# × 2

10# × 1

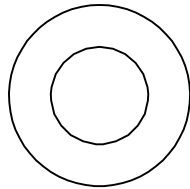

⑱ × 2

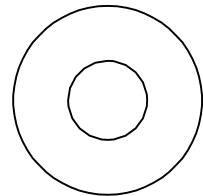

⑲ × 34

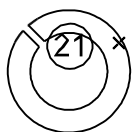
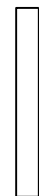

㉑ × 12





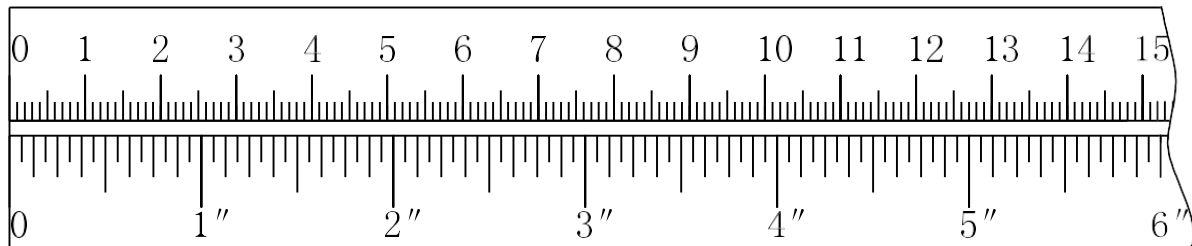

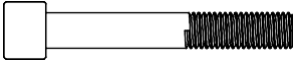
mm



⑮  × 12 M10×75

⑳   × 12 φ10

⑲   × 24 φ10

㉓   × 12 M10

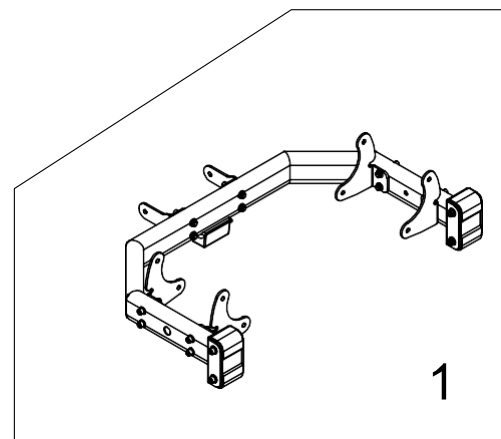
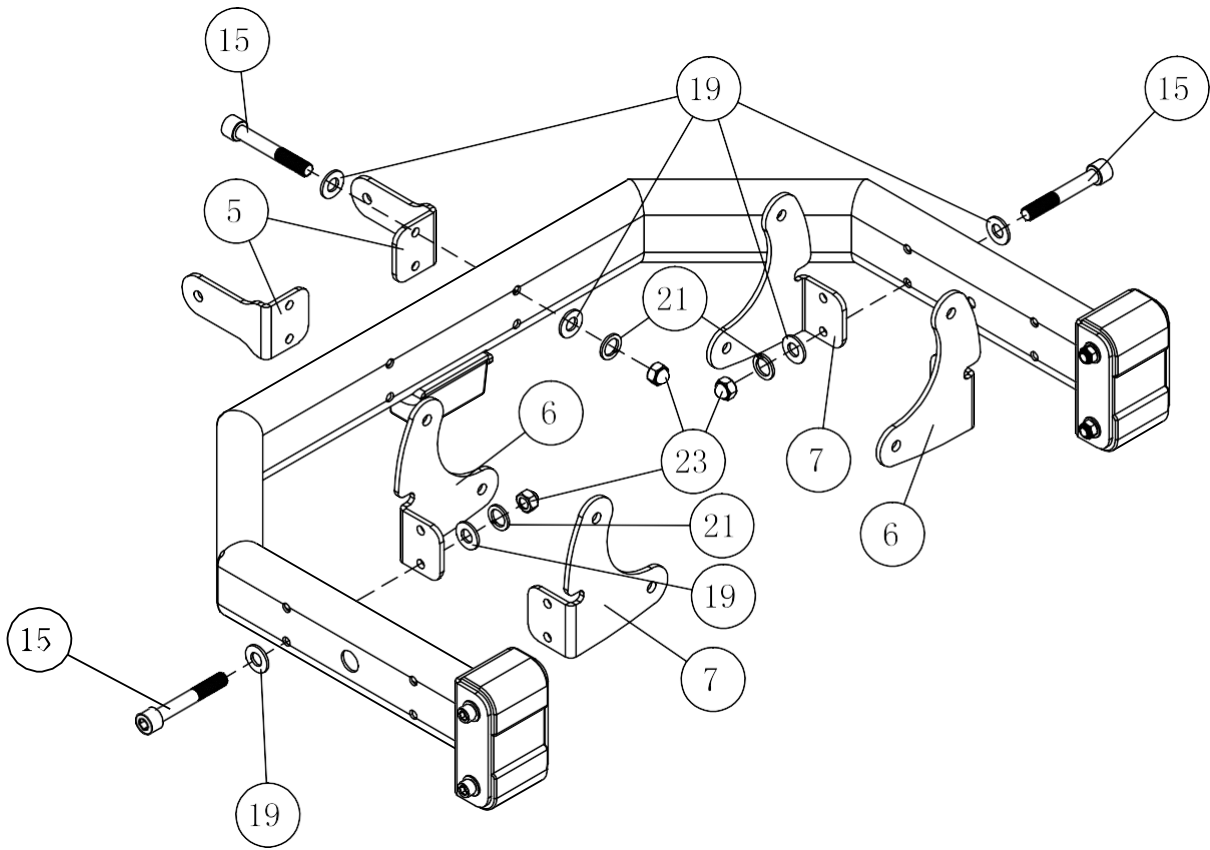
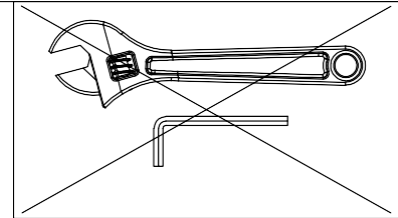



STEP1

メインフレーム(1)のトップ部分にアングルが外側に向くようにトップグリップアングル(5)を M10 インナーヘックスボルト(15) φ10 ワッシャー(19) φ10 スプリングワッシャー(21) M10 キャップナット(23)で取り付けてください。

メインフレーム(1)内側にそれぞれのアングルが外側になるようにグリップアングル(6/7)を M10 インナーヘックスボルト(15) φ10 ワッシャー(19) φ10 スプリングワッシャー(21) M10 キャップナット(23)で取り付けてください。

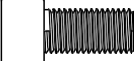
※本締めは最終組み立て工程終了後に行ってください。

⑬  × 2 M12×25

⑱   × 2 φ12

⑰  × 2 M10×25

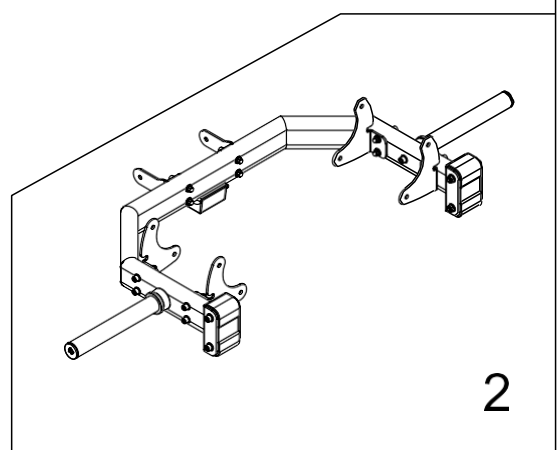
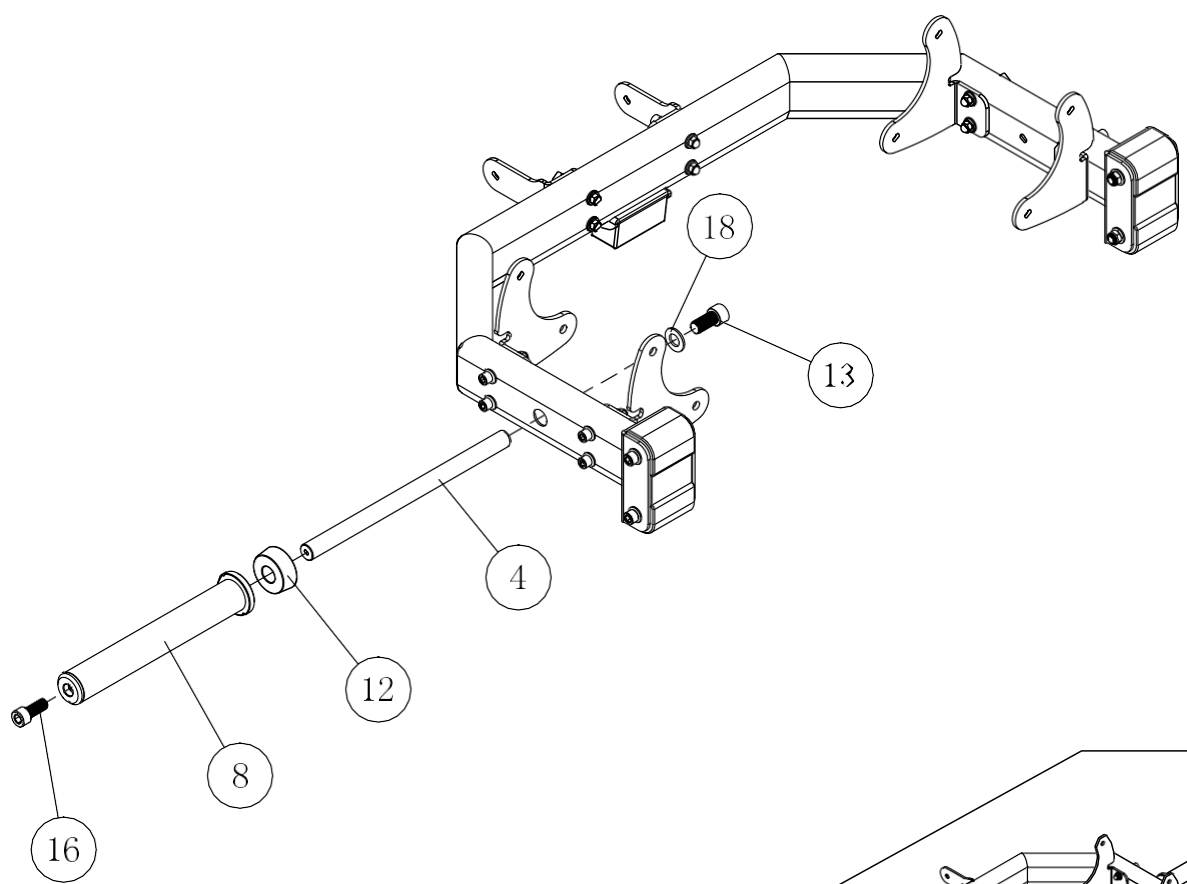
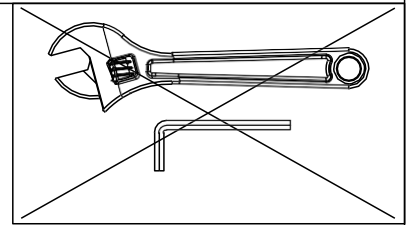



STEP2

メインフレーム(1)にウエイトシャフト(4)を M12*25 インナーヘックスボルト(13) φ12 ワッシャーで
取り付けて本締めを行ってください。

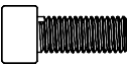
ウエイトシャフト(4)にラバードーナツ(12)を差し込んでからオリンピックスリーブ(8)を差し込み
M10*25 インナーヘックスボルト(16)で取り付けて本締めを行ってください。

①⑥  × 10 M10×25

①⑨   × 24 φ10

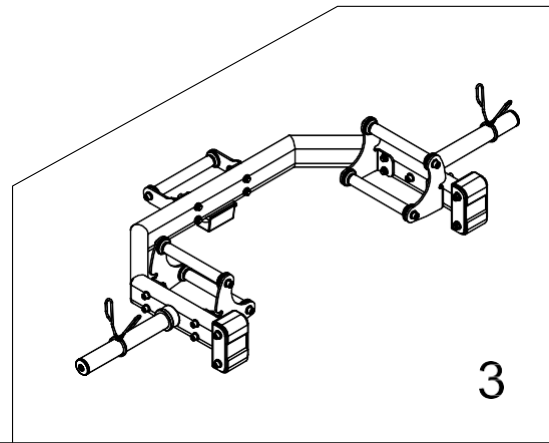
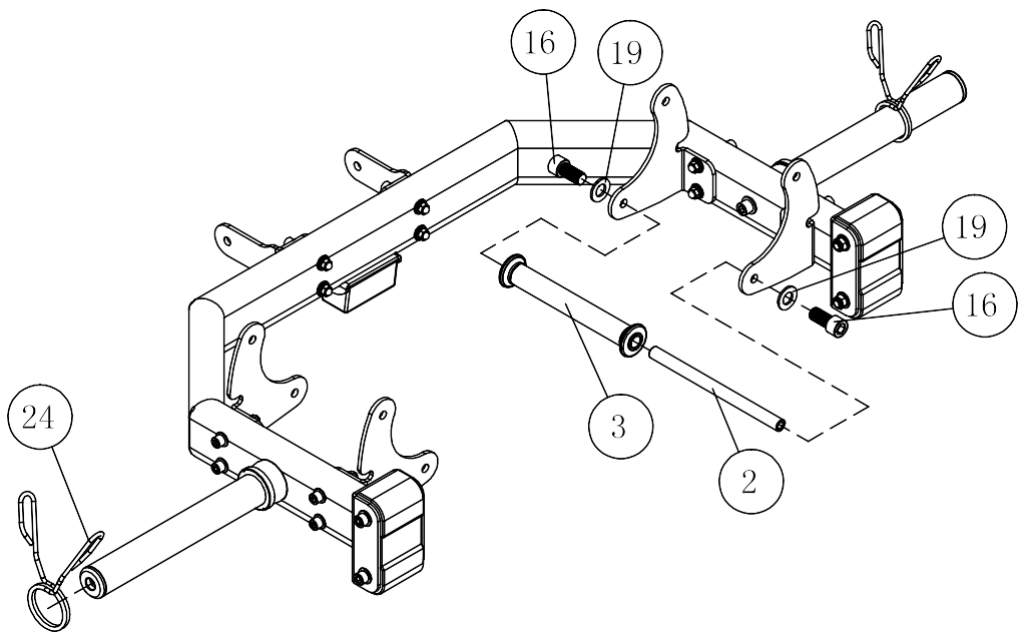
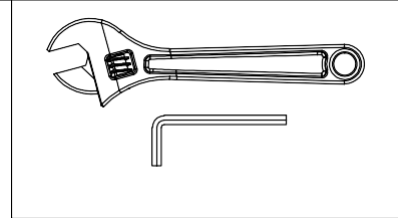

STEP3

ハンドルピポッドシャフト(2)をハンドルグリップ(3)に差し込み各グリップアングル(5/6/7)の穴に合わせてM10*25 インナーヘックスボルト(16) φ10 ワッシャー(19)で取り付けてください。

全ての個所を本締めしてください。

